

第5回

店舗開発ショウ2007

出展の
ご案内

2007年2月28日(水)・3月1日(木)・2日(金)

すべての小売業・サービス業の 店舗開発をサポートする展示・商談会。

テーマ

物件市場!

<http://www.hci.co.jp>

物件情報、地図情報システム、立地法届出サポート、
リース、ファイナンス
省エネ、コスト削減、店舗建築・設計・施工、
看板、設備、FC、新業態

店舗
開発
ショウ

東京ビッグサイト 東ホール

2007年2月28日(水)・3月1日(木)・2日(金)

10:00~17:00 (最終日のみ16:00)

主催：H C I (株)日本ホームセンター研究所

TEL 03-3445-7355

mail@hci.co.jp

FAX 03-3445-7349

東京都港区高輪 2-21-41 〒108-0074

店舗開発ショウは、小売業・サービス業の店舗開発をサポートする展示・商談会です。

店舗開発の仕事は、新規出店(立地戦略、立地選定、立地法届出、売上予測など)、既存店の活性化(移転、改装、業態転換、メンテナンスなど)、省エネ・コスト削減など、非常に多岐にわたります。店舗開発ショウは、これらの業務を具体的にサポートすることを目的に、2003年から開催しています。

店舗開発ショウ(展示・商談会)と並行して、会期中に店舗開発セミナーを開催。また、ネットワーク(人脈)づくりのための大名刺交換会を開催して、情報交換・交流を通じて店舗開発をサポートします。

当HCI・会田玲二所長は約30年前、日本にホームセンター(HC)を紹介し、現在のHC大手企業と共に一から業態作りを推進してきました。HCは、当時は殆ど存在しなかった郊外立地を創造しながら発展した業態です。このHC作りを通じて、商業立地コンサルタントの第一人者として、HC以外にもさまざまな小売りサービス業の立地選定のお手伝いをしています。

さらに店舗開発に関するさまざまな問題解決を目的とした情報交換会「店舗開発研究会」を、1994年1月から開催しています。店舗開発ショウは、この店舗開発研究会の1年間の研究成果の集大成の場でもあります。

小売業・サービス業の店舗開発をサポートする企業様には、出展をご検討頂けましたらまことに幸いに存じます。宜しくお願い申し上げます。

HCI[株]日本ホームセンター研究所]

開催概要と出展対象業種

開催概要

- 名称 : 第5回 店舗開発ショウ 2007
- 会期 : 2007年 2月28日(水)・3月1日(木)・2日(金) 10:00~ 17:00 最終日のみ 16:00まで。
- 会場 : 東京ビッグサイト(東京国際展示場)東ホール
- 目的 : 小売業・サービス業の店舗開発のための情報提供・企業紹介
- 来場者数 : 70,000人(予定。前回70,972人)
- 来場対象 : あらゆる小売業、サービス業の経営トップ、店舗開発担当者、業態開発担当者、企画担当者
- 入場料 : 3,000円(税込、招待券持参者 無料)
- 併催 : 店舗開発セミナー / 大名刺交換会
- 同時開催 : 第41回スーパーマーケット・トレードショー ほか
- 主催 : HCI[株]日本ホームセンター研究所]

出展対象業種

- 物件市場** 店舗物件の紹介、仲介、デベロッパー、不動産会社(個人)、出店コーディネーター、テナント募集企業、共同出店募集企業
- 立地選定** 地図情報システム(GIS)、売上予測システム、立地選定コンサルタント
- 出店サポート** 大店立地法届出支援(環境アセスメント等)、リース、ファイナンス、コンサルタント、アドバイザー
- 省エネ・コスト削減** ローコスト建築、オペレーションコスト削減の提案、水道光熱費の省エネ提案、賃料改訂
- 設計・建築** 店舗建築、店舗設計・施工、店舗デザイン、工法、建築部材、床材
- 看板・サイン** 看板、各種サイン
- 買物環境整備** 店舗設備、内外装、照明、BGM、店舗インテリア、トイレ、什器、店舗作業向上ツール、セキュリティ
- 販促・プロモーション** SPツール、SPサービス、イベント企画など
- 売場活性化** FC、テナント、コンセッションリー、カフェ、転賃物件や遊休スペースのための新業態・好調チェーン

1 その場で具体的な商談が可能！

小売業・サービス業の「店舗開発」にターゲットを絞った展示会なので、来場者の問題意識が高く、いわゆる「物見客」が少ない。
来場小売業の約25%が経営者なので、意思決定が早い。
一般消費者が来場しない、業界関係者のための展示会。来場者は業態別に色分けされたワッパンを着用。

2 新規開拓に最適！

あらゆる業種・業態の小売業、サービス業、飲食業が来場。
スーパーマーケット・トレードショーと同時開催。全国の主なスーパーマーケット企業の経営者層がこぞって来場。

3 より大きなビジネスの機会！

多店舗展開しているチェーン企業が多数来場するので、より大きなビジネスにつながる可能性がある。

4 交流の場を提供！

小売りサービス業の開発担当者が100名以上参加する名刺交換会に、優先して参加が可能。
打ち解けた雰囲気の名刺交換会を活用できる。

来場勧誘プロモーション

招待券による集客

様々な業態の小売りサービス業に招待券（持参者は入場料3,000円が無料）を配布。出展社様にもご希望の枚数を無料でお渡しします。

広告掲載・パブリシティによる集客

日経流通新聞、関連専門誌に来場勧誘広告を掲載。また、同時開催するスーパーマーケット・トレードショー等との合同記者会見などによるパブリシティ活動を実施します。

セミナー、名刺交換会による集客

店舗開発セミナー、開発担当者のための名刺交換会を併催。問題意識の高い経営トップと店舗開発スタッフの集客を図ります。

主催社（HCI）について

時流を捉えて需要を創造し、競争から抜け出して新しい市場を創り出そう！

HCは、経営専門誌「月刊 需要創造」の発行やセミナー、研究会などを通じて、小売りサービス業に情報提供をする会社です。また、代表取締役所長の会田玲二は、商業立地コンサルタントのバイオニアとして、あらゆる小売りサービス業の立地戦略、立地選定、業態戦略のコンサルティングをしています。

www.hci.co.jp

HC 店舗開発研究会について

HCが主催する店舗開発研究会は、参加企業の店舗開発の改善・向上のために1994年から開催している情報交換会です。

具体的には、顧客にとって便利で快適な店舗を、企業にとって収益となる形で開発（撤退や業態転換も含）していくための方策を研究する場です。

店舗開発に関するさまざまな問題をテーマとした情報交換・意見交換とHC 会田所長の講義、ゲスト講師による解説などの内容で、2ヶ月に1回、奇数月に開催しています。

講義による一方通行のセミナーではなく参加メンバーが相互に出し合う知恵と情報を共有するための研究会です。

HC 店舗開発研究会 これまでの参加メンバー

株 アオキインターナショナル / 衣料	株 しまむら / 衣料	パナホーム 株 / 住宅建築
株 アーバン / メガネ	株 しまむら / SM	ブックエース 株 / HES
株 アップグレード / 中古カー用品	株 じゅんかんシステム	株 ブックス森野屋 / HES
株 Yエローハット / オートセンター	株 ジョイ / HC	株 ヴィットアドマツリス / ハット専門店
株 じゅん / DgS	株 ジョイフル / HES	株 ベンリーコーポレーション / サービス
株 ウェルネス湖北 / DgS	株 ずみや / HES	株 ホットライン / 二輪用品など
有 JSC計画・澤山事務所 / 開発	株 セイマ / SM	HOYAヘルスケア 株 / コンタクト専門店
株 MYコミュニケーションズ / マルチFC	セガミメディクス 株 / DgS	株 マキヤ / HC
株 オリエンタル・フーズ / FS	株 次創産業 / バラエテ雑貨	株 マルバン / パチンコ
株 カネスエ / SM	ダイキ 株 / HC	株 マルフル / 衣料
株 井タムラ / カメラ	株 ダイナム / パチンコ	株 マルマンストア / SM
株 クリエイトエス・ディー / DgS	株 高田薬局 / DgS	株 メガネトップ / メガネ
株 グリーンステージ / ティ・アップル	株 ヲカラ・エムシー / SM、FS	株 メディアクワイート / 複合カフェ
株 コナン商事 株 / HC	株 ヲルハ / DgS	株 物語コーポレーション / FS
サン・ネットワーク 株 / 不動産企画	寺島薬局 株 / DgS	株 モリス 株 / HC、DgS、HES
株 E洋堂書店 / 書店	東京山喜 株 / 着物リサイクル	株 日コベニマル / SM
株 CFSコーポレーション / DgS	株 トマトアンドアソシエイツ / FS	株 ラナベイク 株 / メンテナンス
株 シー・ディー・イズ / FS	株 中道リース 株 / 総合リース業	株 リカーランド現金屋 / 酒販
株 ジップ・ホールディングス / DgS	株 サリタヤ / SM	株 るーばん 株 / FS
株 シバタ / SM	株 ヲサポート / インテリア雑貨	株 菱和ライテック / 省エネ機器 等

前回の来場集計

開催概要

会 期：2006年 3月1日(水)・2日(木)・3日(金)

会 場：東京ビッグサイト(東京国際展示場)東5ホール

出 展 社：63社 81小間

来場者数：70,972名

同時開催：第40回スーパーマーケット・トレードショー /

第21回ふるさと食品全国フェア / こだわり食品フェア2006 / スーパー ショークース

3月1日(水)雨	全体 21,625名(前回16,305名の132.6%) 店舗開発ショウ・ゲート 1,075名(前回423名の254.1%) 店舗開発ショウ・チケット 411名(" の97.1%)
3月2日(木)曇	全体 28,520名(前回16,918名の168.6%) 店舗開発ショウ・ゲート 1,070名(前回311名の344.1%) 店舗開発ショウ・チケット 456名(" の146.6%)
3月3日(金)晴	全体 20,827名(前回15,909名の131.2%) 店舗開発ショウ・ゲート 805名(前回は会期2日間) 店舗開発ショウ・チケット 396名(前回は会期2日間)
合 計	全体 70,972名(前回49,132名の144.5%) 店舗開発ショウ・ゲート 2,950名(前回734名の402%) 店舗開発ショウ・チケット 1,263名(" の172.1%)

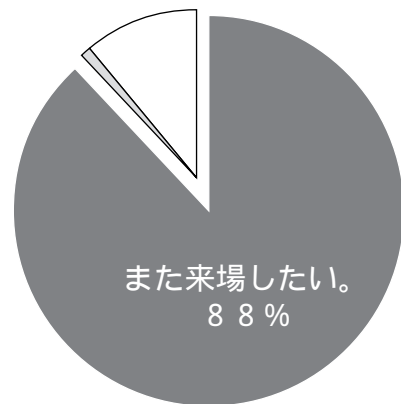

* 店舗開発ショウ・ゲートとは、東5ホール「店舗開発ショウ」の入口から入場した来場者数。
* 店舗開発ショウ・チケットとは、「店舗開発ショウ」の招待券で入場した来場者数。

来場者の内訳とアンケート結果

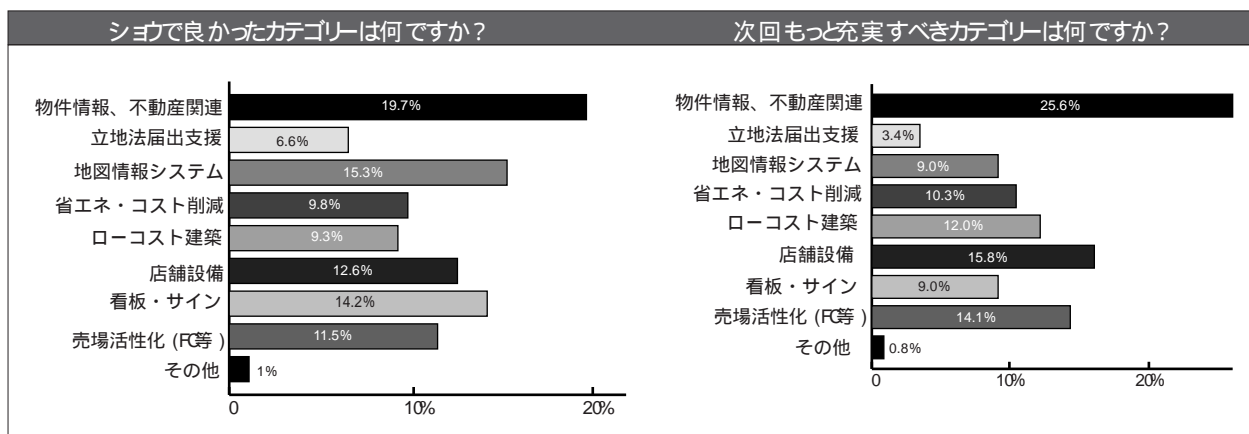
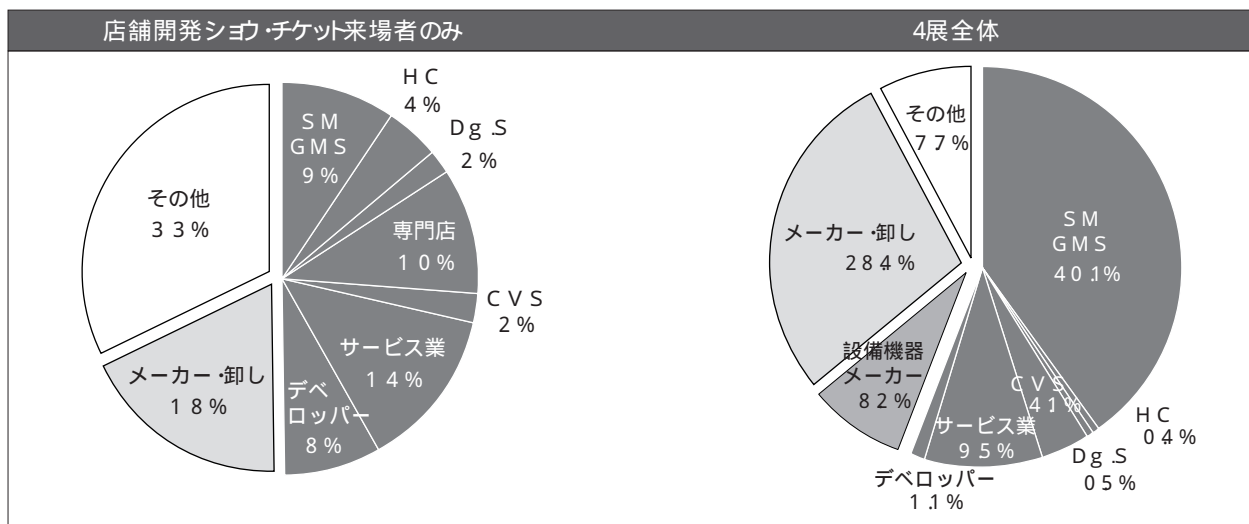

来場者の役職

店舗開発ショウ

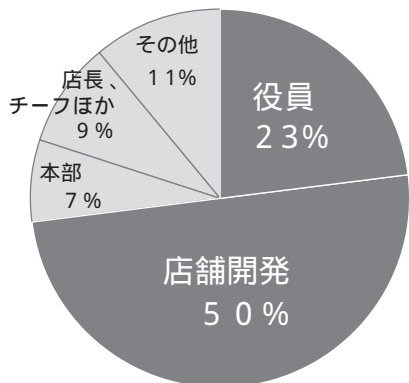

4展全体

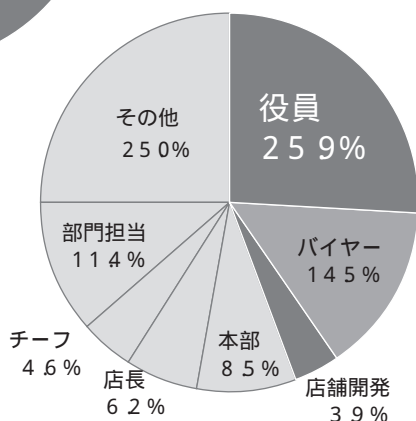

店舗開発ショウに最も

期待していることは何ですか？

- ・物件情報。
- ・デベロッパー、不動産会社の出展。
- ・店舗開発業務に関する新しい提案。
- ・店舗開発のノウハウ、トレンド等。
- ・店舗設計会社の紹介。
- ・商環境コンサルタント。
- ・商業デザインのカテゴリー。
- ・ローコスト建築の情報。
- ・ローコストオペレーションの提案。
- ・コスト削減の提案。
- ・お客様の接点たる店構え、入りやすさ、認知性のプレゼン。
- ・新しいディスプレイ材料等。
- ・店舗設備。
- ・変化多様の時代に遅れない情報。
- ・新しいビジネスモデル。
- ・顧客提案型店舗作り。
- ・セミナーでの情報収集。
- ・その場でのすくぬ交渉。
- ・名刺交換会。
- ・開発関連会社とのパイプ作り。
- ・他業種との交流。
- ・継続して開催を。

おもな来場社 (スーパーマーケットは主なチェーンが殆ど来場しているので省略します。)

ホームセンター

カーマ
菅文
片倉工業
関西島忠
菅文
京王アートマン
コムリ
西條
サンデー
島忠
ジヨイ
セキチュー
ダイユーエイト
ドイト
東急ハンズ
トステムビバ
ホームマツ
マキバ
マキヤ
ユニリンク
ライブピア
リックコーポレーション
ロイヤルホームセンター

ドラッグストア

いわい
ABCドラッグ
杏林堂薬局
くずりマルト
クワイエット・ディー
健康家族
サンドラッグ
住商ドラッグストアーズ
星光堂薬局
タキヤ
ツルハ
ドラッグアジイ
CFSコーポレーション
富士薬品
マツモトキョシ
ユタカファーマシー

GMSほか

イオン
イトーヨーカ堂
ジェーン
スピード
セブンイレブン・ジャパン
多慶屋
ポプラ
マイカル
マキオ
ミニストップ

本、CDなど

トップカルチャー
カルチュア・エンビエンス・クラブ
クオーク
すばる
すみや
精文館書店
タワーレコード
テイソー
ドラマ
フタバ図書

アミューズメント

アトラス
カプコン
グッドヒル
ザ・サードプラネット
シチエ
セガ
タイトー
東海ランド
東和産業
ドリームインフィニティ
ナムコ
ワック

フードサービス

アウトバックステーキハウスジャパン
居酒屋土間土間
一六堂
魚力
エイエスピー (ロコまる)
カッパ・クワイエト
キシマ
銀座 コージーコーナー
グリーンハウスフーズ
(とんかつ新宿さぼてん)
グルメ軒屋
幸楽苑
古奈屋
ココロパスのたまご
サンジェルマン
シャノール
西洋フードシステムズ
大庄
ダイナック
タカギフーズ
築地すし好
トラベルカフェ
ナチュラルビート
日本レストランシステム
馬車道
はなまる
B-Rサーティワンアイスクリーム
フードックス・グローブ
プレナス
ペーカリー中村屋
ペッパーフードサービス
ホイッスル三好
北海道フードフロンティア
ポッカクワイエト
マグスタイル
松屋フーズ建設
丸千代山岡家 関東本部
ミツ和
大和フーズ
レアルバスコペーカリース
レインズインターナショナル

その他専門店

ニトリ
鈴寅
アオキインターナショナル
オカダヤ
三愛
田原屋
トラヤ
マルフル
ワールド
アーバン
ヴィクトリーオプティカル
ウイנק
誠美堂
日本オプティカル
ビジョメガネ
HOYAヘルスケア
三城
メガネスーパー
シェルガーデン
佐藤商会
フランスペット販売
銀座赤レンガ 銀座店
サカタのタネ
ジョーカー
スターマン
ベッツバリュー
オースリー
関東ワッツ
九九プラス
エディオン
ゴジマ
サトームセン
ヤマダ電機
キタムラ
アイケイコーポレーション
アイ・シー・エス
イエローハット
カークエスト
タクティ
タックス 本部
和田正

ヒマラヤ

ハートマン
二本ゴルフ
日本トイザらス
ユザワヤ商事
キンカ堂
シモジマ
JR西日本デイルーサービスネット
JR東日本
東海旅客鉄道
マインマート
チヨダ
リーガルコーポレーション
ナチュラハウス
薬種開発
ラッシュジャパン
オリコ商事

デベロッパー

伊藤忠都市開発
グリーンステージ
グリーンプランニング
小田急電鉄
サンスイ・テック住宅
ジェイアール西日本不動産開発
ティーエムディー
テオオーシー
都市開発研究所
東石ビル管理
東和産業
中道リース
日総ビルディング
日本総合企画
日本ソフトプロパティ
野村不動産アーバンネット
パウ・クワイエーション
パオホーム
パルコ
ヒューマン・クレスト
フロンティア21
ペイシア興産
舞浜コーポレーション
三井不動産販売

前回の出展社一覧

店舗物件、不動産関連

- 株 ウェルバーク
- 株 M Yコミュニケーションズ
- 株 シーン・メイキング
- 店舗流通ネット株)
- トヨエンタープライズ株)
- B-Rサーティワンアイスクリーム株)
- 株 ヒロ・コーポレーション
- 株 ホットライン
- 株 ボディワーク
- 株 アルフル
- 株 メディアクリエイト

立地法届出支援

- 株 オオスミ

店舗開発システム

- 株 インタージ
- 株 インフォマテクス
- エフエスエスジャパン株)
- 国際航業株)
- 株 JPS
- マップマーケティング株)

省エネ、コスト削減

- 株 オーション・ワイド
- 株 グランテック

- 株 ロスト削減総合研究所
- 株 ガンステーションシステムズ
- サン・ネットワーク株)
- 株 サカテックコーポレーション
- 株 マーケットイン

ローコスト建築

- 株 アイゼット
- アメリカンシルバークラウド株)
- 株 アラキ
- 有 パシフィックアーバンシステムズ

内外装、看板・サインなど

- 株 アイ・エヌ・ジー グラフィックアーツ
- アイワ広告株)
- イマジン株)
- 株 インターデコム
- 有 クイックス
- 株 クエストアンドトライ
- 株 クリエイティブダイワ
- クリヤマ株)
- 株 新星社
- 有 鈴矢商事
- 株 バルク
- ヤマコー株)
- Y's W.A.T.C

店舗設備、セキュリティ

- 株 アクト
- アマノ株)
- 有 大栗工業所
- ココヨストアクリエーション株)
- 有 ロパムディアル
- 株 ガンシャイン
- 三洋スーパースタンド株)
- 株 昭和企画
- ティー・アイ・トレーディング株)
- ポーズ感性工学リサーチ株)

販促、プロモーション

- 株 ガイアプロモーション
- 株 チェッカーサポート
- 株 寺岡精工
- 株 丸昌
- ワープ太陽株)

売場活性化

- 株 オースリー (100円ショップシルク)
- 株 丸九プラス
- トリオマネジメント株)
- 株 バンリーコーポレーション

その他

- 産業タイムズ社
- 株 ヤマト

前回の会場ゾーンニング

東5ホール

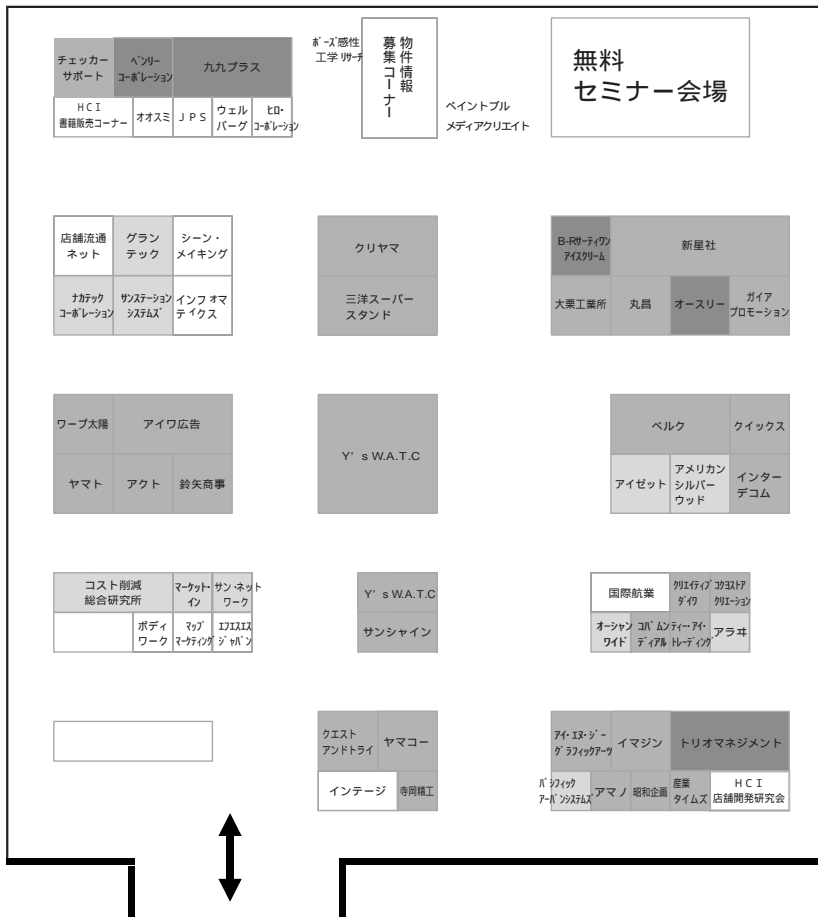

東ホール全体図

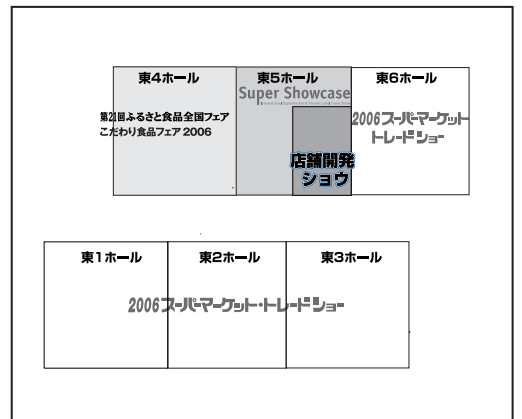

- 店舗物件、不動産取扱業、大店立地法届出支援、店舗開発システム、賃貸借契約の相談
- 省エネ、コスト削減、ローコスト建築
- 店舗設計、工法、建物部材、床材、照明、店舗インテリア、店舗設備、内外装、看板・サイン、什器、店舗作業向上ツール、販促・プロモーション
- 売場活性化のためのFC、テナント、コンセ

ブース出展 1小間 220,000円 (税込)

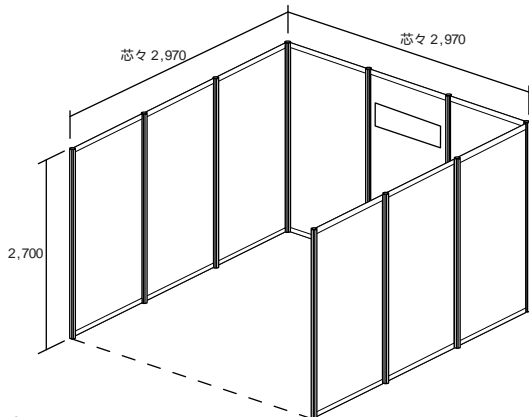

小間のスペース:

幅 2,970mm×奥行 2,970mm×高さ 2,700mm (パネルの芯～芯)
小間内備品: 社名板 (社に枚) / パイプ椅子 (1小間に脚)
* 背面・側面パネルに画鋸、クギ打ちは出来ません。

テーブル出展 1小間 98,000円 (税込)

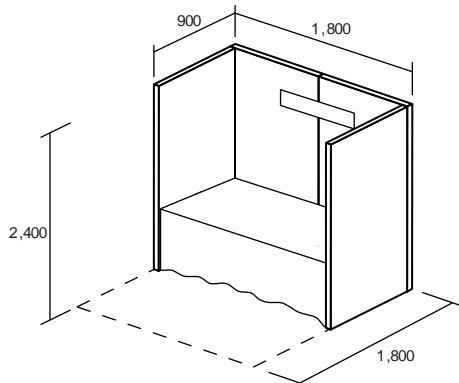

小間のスペース:

幅 1,800mm×奥行 1,800mm×高さ 2,400mm (パネルの芯～芯)
小間前の点線部分も小間スペースです。
小間内備品: 社名板 (社に枚) / 展示テーブル (白布掛け、1小間に1台、幅 1,800mm×奥行 900mm×高さ 700mm) / パイプ椅子 (1小間に脚)
* 背面・側面パネルに画鋸、クギ打ちは可能。

資料出展 (物件市場コーナー) 1小間 50,000円 (税込)

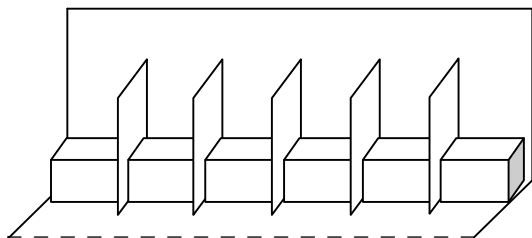

小間のスペース: (上図は6小間分のイメージ図)

幅 1,000mm×奥行 600mm のテーブル1台分。
小間内備品: なし
* 小間には人は立てません。小間装飾と会期中の資料補充は事務局が代行します。

* 小間の形態に関わらず、角小間に側面パネルはありません。

出展の申込み方法

添付の「出展申込書」に必要事項を記入して、主催者までFAXにてご提出ください。
原本の郵送は不要です。

申込書が到着次第、請求書を発行致します。
2006年11月15日(水)までに出席料をお振込みください。出展申込書を提出後、1週間以上経過しても請求書が届かない場合は、出展申込書を受理していない可能性がありますので、主催者までお問い合わせください。

申込み締切り

一次締切り 2006年10月31日(火)

一次締切りとは、招待状をはじめとする印刷物への社名掲載が可能な締切日です。以後もお申込みを継続してお受け致します。

最終締切り

小間の空きスペースが埋まり次第、締切りとなります。
2007年1月中旬を目処にお考えください。

出展の取り消し

出展料金のお支払い前後に関わらず、11月1日(水)以降の出展取り消しはキャンセル料(出展料の全額)を申し受けますので、ご了承ください。

出展料に含まれない主なもの

小間内の装飾	パラペット
電源	通信回線
バンチカーペット	

小間位置の決定

過去の出展実績、出展小間数、出展カテゴリー、出展形態、出展内容を考慮して、主催者が決めさせていただきます。

主なスケジュール

2006年 10月31日(火)	出展申込み締切り
11月15日(水)	出展料の入金締切り
12月25日頃	小間位置の決定、 出展説明書の送付(*)
2007年 1月中旬	
～2月上旬	各種提出書類の締切り
2月27日(火)	搬入・施工
2月28日(水)	
～3月2日(金)	会期。2日は即日撤去

* 出展説明会は開催しない予定です。出展説明書を読んでご不明の点がありましたら、個別にお問い合わせください。

フリガナ	
ご社名	
連絡ご担当者名	部署・役職
担当者eメールアドレス	
ホームページ(主催者のウェブサイトからリンクします) http://	
ご連絡先住所 〒	
電話:	FAX:
ご請求書の送付先 〒 *上記住所・ご担当者と異なる場合のみ、ご記入ください。	

申込み・お問い合わせ先

HCI 担当: 田中、高橋
TEL 3-3445-7355
FAX 3-3445-7349
mail@hci.co.jp
〒108-0074
東京都港区高輪2-21-41
高輪第一ビル2F

事務局記入欄
code

受付

月 日

備考

下記の内容で、第5回店舗開発ショウ2007の出展を申し込みます。

出展形態、出展小間数、出展料金(税込)

小間の形態 出展小間数 と出展料金	ブース出展 (幅 3000mm×奥行き 3000mm)	1小間 220,000円(税込) ×	小間	=	円
	テーブル出展 (幅 2000mm×奥行き 1800mm)	1小間 98,000円(税込) ×	小間	=	円
	資料出展 (物件市場コーナー)	1小間 50,000円(税込) ×	小間	=	円
	合計				円

出展内容

出展 カテゴリー	物件市場 店舗物件の仲介、デベロッパー、不動産エージェント、出店コーディネーター
	立地選定 地図情報システム(GIS)、売上予測システム、
	出店サポート 大店立地法届出支援(環境アセスメント等)、リース、ファイナンス、コンサルタント
	省エネ・コスト削減 水道光熱費を削減する省エネ機器、賃料改訂、ローコスト建築、オペレーションコスト削減の提案
	建築デザイン 店舗建築、店舗設計・施工、店舗デザイン、工法、建築部材、床材
	看板・サイン 看板(棟屋看板、ポール看板、野立看板、スタンド看板など)、各種サイン
	買物環境整備 店舗設備、内外装、照明、BGM、店舗インテリア、トイレ、什器、店舗作業向上ツール、セキュリティ
	販促・プロモーション SPツール、SPサービス、イベント企画など
	売場活性化 FC、テナント、コンセッションナリー、カフェ、転賃候補の新業態・好調チェーン、
	その他 ()
主な 出展内容	
連絡欄	

本申込書に記載している出展社名、出展カテゴリー、主な出展内容は、来場勧誘DM等に掲載します。またその他の記載内容も、事務局からの出展に関する連絡や、今後の展示会案内、主催者によるセミナーや出版物等のDM送付に利用する場合があります。予めご了承ください。